

FIRMA „HTM”

57-300 KŁODZKO UL. WOLNOŚCI 53 tel. (074) 647 53 33 tel. kom. (0601) 893 995

57-300 KŁODZKO UL. S. OKRZEI 7 tel./fax. (074) 647 55 00 e-meil: firmahtm@interia.pl

NIP 883-001-02-62 Nr konta: KB S.A.O/W-ch Filia Nr 4 Kłodzko 43 1500 1764 1217 6003 9401 0000

USŁUGI OGÓLNOBUDOWLANE I PROJEKTOWE

PROJEKT BUDOWLANY WYMIANY STOLARKI OKIENNEJ

OBIEKT: Budynek Gimnazjum nr 1 im. Adama Mickiewicza

ADRES: 57-300 Kłodzko; ul. Zawiszy Czarnego 5

INWESTOR: Gimnazjum nr 1; ul. Zawiszy Czarnego 5
57-300 Kłodzko

AUTOR: FIRMA „HTM” Kłodzko; ul. Okrzei 7

Na podstawie art. 20 ust. 4 ustawy z dnia 7 lipca 1994r - Prawo budowlane (jednolity tekst dz. U. z 2006 r Nr 156, poz 1118 z późniejszymi zmianami) oświadczam, że projekt ten został sporządzony zgodnie z obowiązującymi przepisami oraz zasadami wiedzy technicznej

PROJEKTANT: mgr inż. arch. Henryk Markiewicz

MGR INŻ. ARCHITEKT
HENRYK MARKIEWICZ
UPRAWNIONY PROJEKTANT
w specjalności architektonicznej
Nr UAN VI-5/3/117/00 Wałbrzych
(§ 2 ust. 1 pkt 1, ust. 1, 2 § 7)
IZBA ARCHITEKTÓW I INŻYNIERÓW
57-300 KŁODZKO ul. Okrzei 7
57-300 KŁODZKO



KŁODZKO - WRZESIEŃ - 2008 ROKU

ZAWARTOŚĆ OPRACOWANIA

1. Strona tytułowa
2. Zawartość opracowania
3. Opis techniczny
4. Część graficzna
 - a) plan sytuacyjny rys. nr 1
 - b) elewacja tylna cz. "a" (zdjęcie) rys. nr 2
 - c) elewacja tylna cz. "b" i "d" (zdjęcie) rys. nr 3
 - d) elewacja tylna cz. "c" (zdjęcie) rys. nr 4
 - e) elewacja tylna cz. "e" (zdjęcie) rys. nr 5
 - f) elewacja tylna cz. "f" (zdjęcie) rys. nr 6
 - g) zestawienie stolarki okiennej rys. nr 7
 - h) wymiary szczegółowe okien rys. nr 8
 - i) wymiary szczegółowe okien rys. nr 9

OPIS TECHNICZNY DO PROJEKTU WYMIANY STOLARKI OKIENNEJ

1. Dane ogólne:

- 1.1. Obiekt: Budynek Gimnazjum nr 1 im. Adama Mickiewicza
1.2. Adres: 57-300 Kłodzko; ul. Zawiszy Czarnego 5
1.3. Inwestor: Gimnazjum nr 1; ul. Zawiszy Czarnego 5;
57-300 Kłodzko
1.4. Autor: FIRMA "HTM" Kłodzko, ul. Okrzei 7
1.5. Projektant: mgr inż. arch. Henryk Markiewicz

2. Cel opracowania:

Na wniosek Inwestora projektant podjął się uporządkowania nieszczelnej, zdewastowanej stolarki okiennej poprzez jej wymianę.

3. Określenie stanu istniejącego:

Budynek Gimnazjum nr 1 w Kłodzku, to obiekt murowany o 4 i pół kondygnacji z okresu końca połowy XIX wieku, stromy, drewniany dach, kryty dachówką, okna drewniane, skrzynkowe, częściowo wymienione na okna PCV.

4. Główne założenia projektowe:

4.1. Wymiana okien:

Do montażu przewidziano okna PCV zgodnie z istniejącymi wymiarami otworów w obiekcie. Założono demontaż istniejącej stolarki okiennej (okna skrzynkowe) i montaż okien o pięciokomorowym profilu z PCV w kolorze białym, zgodnie z załączonym zestawieniem i kształtem wg rysunków szczegółowych. Szyby zespolone jednokomorowe 4/16/4 z wewnętrznymi szprosami (szerokości 18mm) o współczynniku przenikania ciepła $U=1,1 \text{ W/m}^2\text{k}^0$. Każde okno powinno posiadać mikrowentylację. Musi też posiadać co najmniej jedno skrzydło rozwieralne lub uchylno – rozwieralne przy zastosowaniu okuć rozwieralno – uchylnych.

4.2. Wymiana parapetów wewnętrznych:

Przyjęto do montażu parapety z PCV o szerokości 33cm na parterze i o szerokości 25cm na pozostałych piętrach. Założono demontaż istniejących drewnianych parapetów.

4.3. Roboty budowlane:

Przewidziano prace budowlane związane z obróbkami okien. Wolne przestrzenie przy węgarkach należą uzupełnić bloczkami komórkowymi na kleju, obłożyć tynkiem i gładzią. Przy montażu stosować piankę poliuretanową rozprężną a szpary dylatacyjne uzupełnić białym silikonem. Ostatnim etapem prac wykończeniowych jest malowanie farbami emulsyjnymi w kolorze białym.

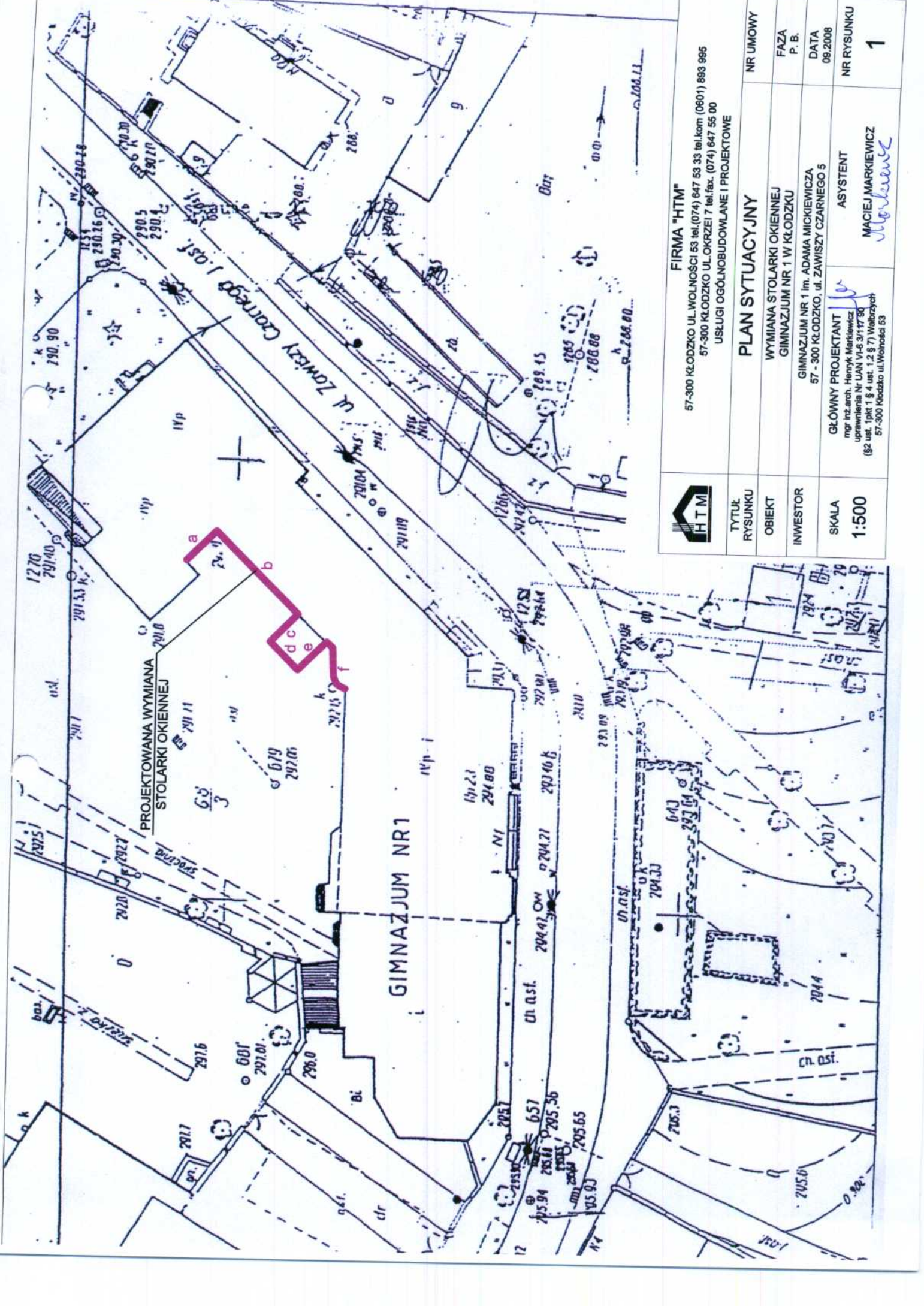

FIRMA "HTM"

57-300 KŁODZKO UL. WOLNOŚCI 63 tel.(074) 647 53 33 tel.kom (0601) 893 995
 57-300 KŁODZKO UL. OKRZEI 7 tel.fax. (074) 647 56 00
 USŁUGI OGÓLNOBUDOWLANE I PROJEKTOWE

TYTUŁ RYSUNKU	NR UMOWY
OBIEKT	FAZA P. B.
INWESTOR	DATA 09.2008
SKALA 1:500	NR RYSUNKU 1
PLAN SYTUACYJNY	
WYMIANA STOLARKI OKIENNEJ GIMNAZJUM NR 1 W KŁODZKU	
GIMNAZJUM NR 1 im. ADAMA MICKIEWICZA 57 - 300 KŁODZKO, ul. ZAWISZY CZARNEGO 5	
GŁÓWNY PROJEKTANT mgr inż. arch. Henryk Markiewicz uprawnienia Nr UAN VI-4-3/17/80 (§2 ust. 1 pkt 1 § 4 ust. 1, 2 § 7) Wzrostyżych 57-300 Kłodzko ul. Wolności 53	
ASYSTENT <i>Markiewicz</i>	

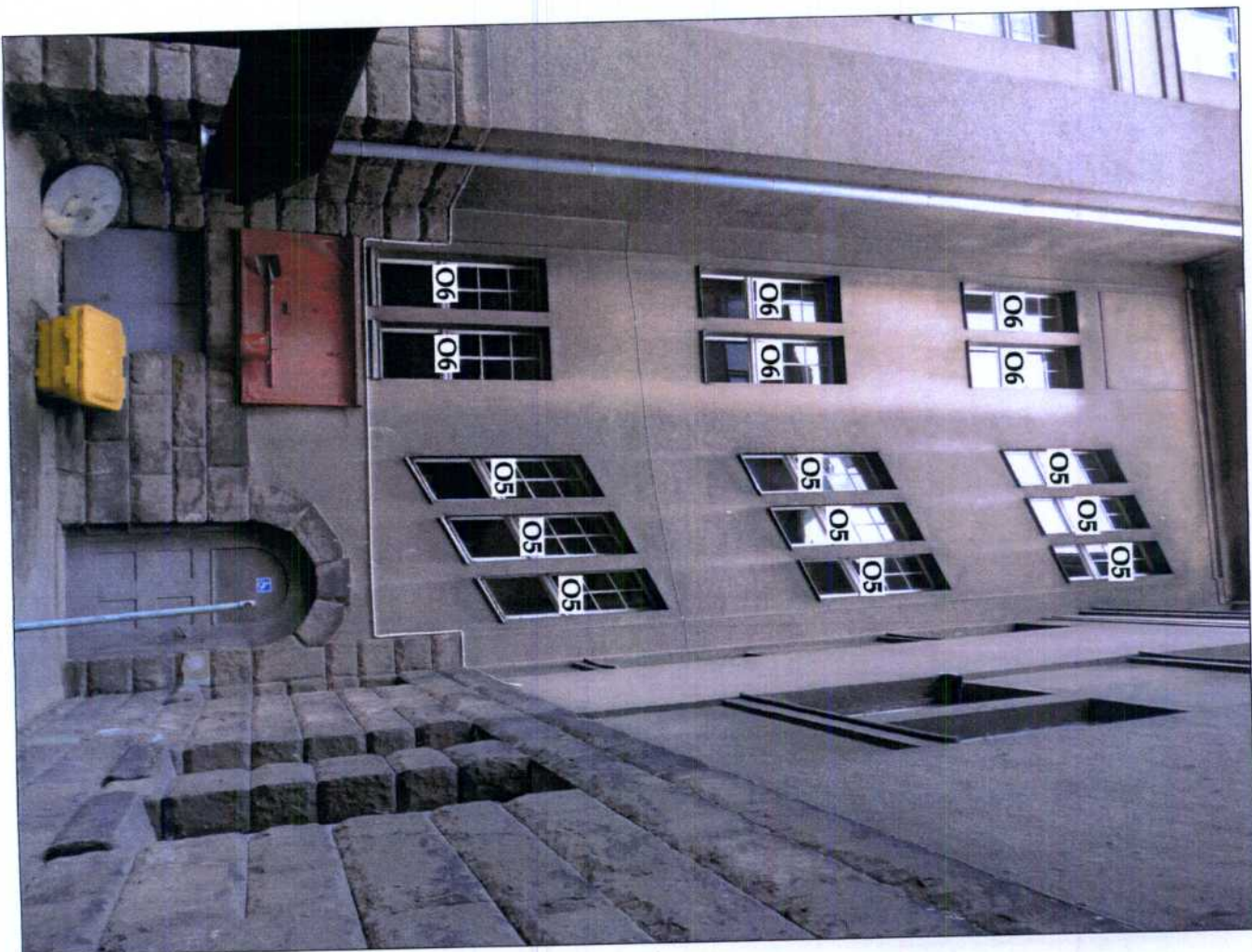

ELEWACJA TYLNA CZ. "a" (ZDJĘCIE)

	FIRMA "HTM" 57-300 KŁODZKO UL. WOJNOCĘĆ 83 tel.(074) 647 33 33 lub kom. (0601) 893 996 57-300 KŁODZKO UL. OLSZEŃ 7 lub tel. (074) 647 35 00 USŁUGI OGÓLNOBUDOWLANE I PROJEKCYJNE	
	TYTUŁ RYSUNKU	NR UMOWY
OBIEKT	WYMIANA STOLARKI OKIENNEJ CIMINAZJUM NR 1 W KŁODZKU	FAZA P.R.
INWESTOR	CIMINAZJUM NR 1 Im. ADAMA MICCERWICZA 57-300 KŁODZKO, ul. ZAWISZY CZARNEGO 5	DATA 09.2008
SKALA	GŁÓWNY PROJEKTANT mgr inż. Andrzej Miodowicz ul. Władysława IV 10 01-650 Warszawa tel. 22 877 11 22 57-300 Kłodzko ul. Wolności 83	NR RYSUNKU 2
	ASYSTENT MACIEJ MARCIEWICZ 	



ELEWACJA TYLNA CZ. "b" i "d" (ZDJĘCIE)

	FIRMA "HTM" 57-300 KŁODZKO UL. WOLNOŚCI 53 tel.(074) 647 55 33 tel.kom (0601) 893 995 57-300 KŁODZKO UL. OKRZEŹI 7 tel.fax. (074) 647 55 00 USŁUGI OGÓLNOBUDOWLANE I PROJEKTOWE		NR UMOWY
	TYTUŁ RYSUNKU ELEWACJA TYLNA CZ. "b" i "d" (ZDJĘCIE)		
OBIEKT	WYMIANA STOLARKI OKIENNEJ GIMNAZJUM NR 1 W KŁODZKU		FAZA P.R.
INWESTOR	GIMNAZJUM NR 1 im. ADAMA WOCIEWICZA 57 - 300 KŁODZKO, ul. ZAWISZY CZARNEGO 5		DATA 09.2008
SKALA	GŁÓWNY PROJEKTANT mgr inż. arch. Henryk Marcewicz uprawnienia nr DAI.127/07/2008 (ul. Łódzka 11, 52-100 Wrocław)	ASYSTENT MACIEJ MARCEWICZ 	NR RYSUNKU 3

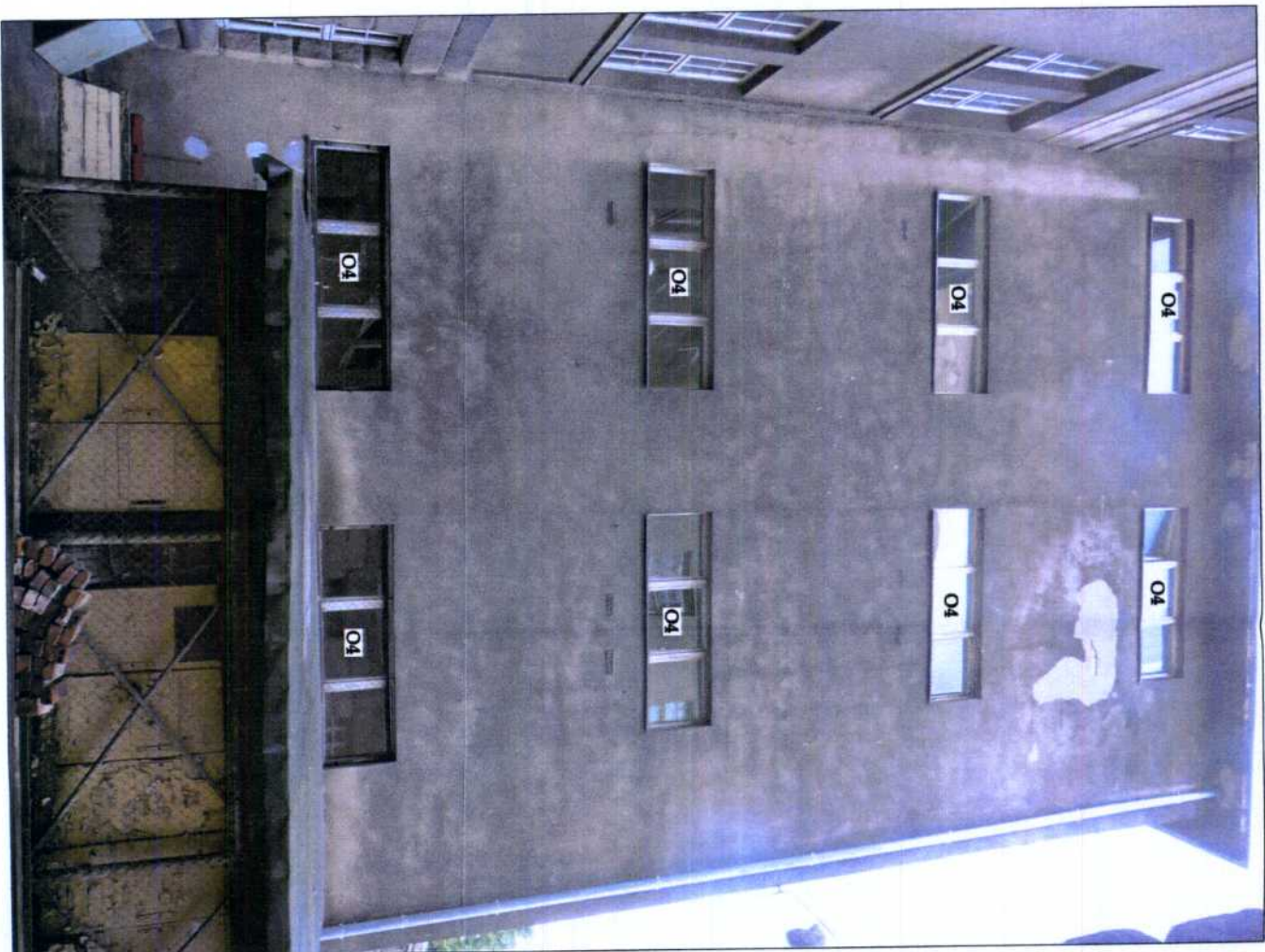

ELEWACJA TYLNA CZ. "C" (ZDJĘCIE)

		FIRMIA "HTM" 57-500 KŁODZKO UL. WOJAKOWICZÓW NR 1 (074) 647 53 33 lub e-mail (0601) 893 995 57-500 KŁODZKO UL. OKRZEŃ 7 tel./fax. (074) 647 55 00 USŁUGI OGÓLNOBUDOWLANE I PROJEKTOWE	
TYTUŁ RYSUNKU	ELEWACJA TYLNA CZ. "C" (ZDJĘCIE)	NR. UMOWY	
OBIEKT	WYMIANA STOLARKI OKIENNEJ GIMNAZJUM NR 1 W KŁODZKU	FAZA P.B.	
INWESTOR	GIMNAZJUM NR 1 im. ADAMA MICKIEWICZA 57 - 500 KŁODZKO, ul. ZAWISZY CZARNIEGO 5	DATA 09.2008	
SKALA	GŁÓWNY PROJEKTANT mgr inż. Andrzej Kucharski ul. Wolności 53, 57-500 Kłodzko tel. 1 84 4 12 8 71, fax 1 2 8 71, e-mail: k@htmm.pl	ASYSTENT MACIEJ MAREWICZ <i>Marekiewicz</i>	NR. RYSUNKU 4

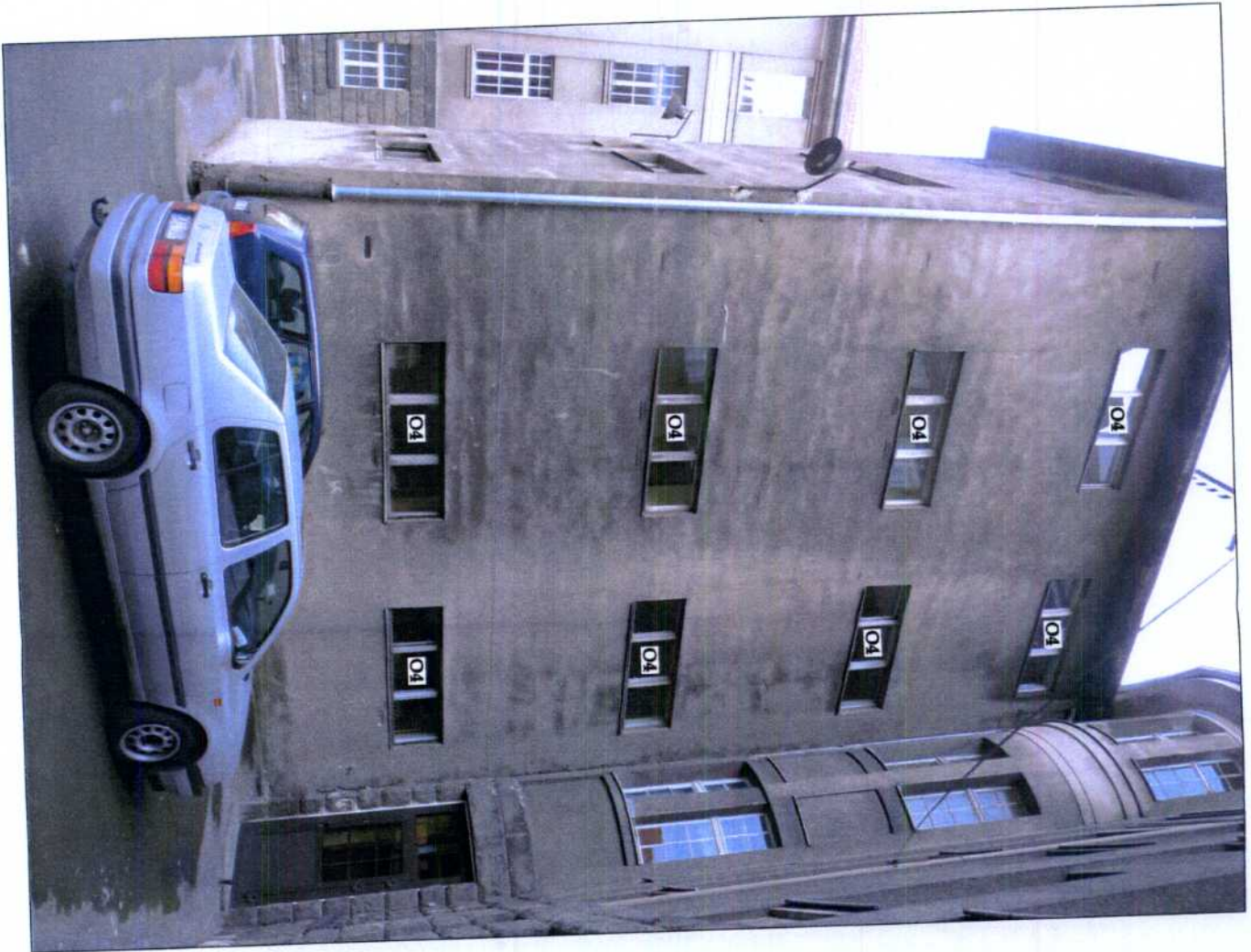

ELEWACJA TYLNA CZ. "e" (ZDJĘCIE)

		FIRMA "HTM" 57-200 KŁODZKO UL. WOLNOŚCI 33 Infol (079) 547 33 33 sekretariat (0801) 893 995 57-200 KŁODZKO UL. OKRZEŹI 7 tel.fax. (079) 547 33 80 USŁUGI OGÓLNOBUDOWLANE I PROJEKTOWE	
TYTUŁ RYSUNKU	ELEWACJA TYLNA CZ. "e" (ZDJĘCIE)	NR DOKUM.:	
OBJEKT	WYMIANA STOLARKI OKIENNEJ GIMNAZJUM NR 1 W KŁODZKU	FAZA P.B.	
INWESTOR	GIMNAZJUM NR 1 im. ADAMA MICKIEWICZA 57 - 200 KŁODZKO, ul. ZAWISZY CZARNEGO 5	DATA 09.2008	
SKALA	GŁÓWNY PROJEKTANT: mgr inż. arch. Henryk Makarewicz inżynier architekt ul. Długa 27, Wólkowy (tel. 500 130 000) ul. Wólkowy 33 57-200 Kłodzko	ASISTENT: MACEJ MAKAREWICZ <i>Makarewicz</i>	NR RYSUNKU 5

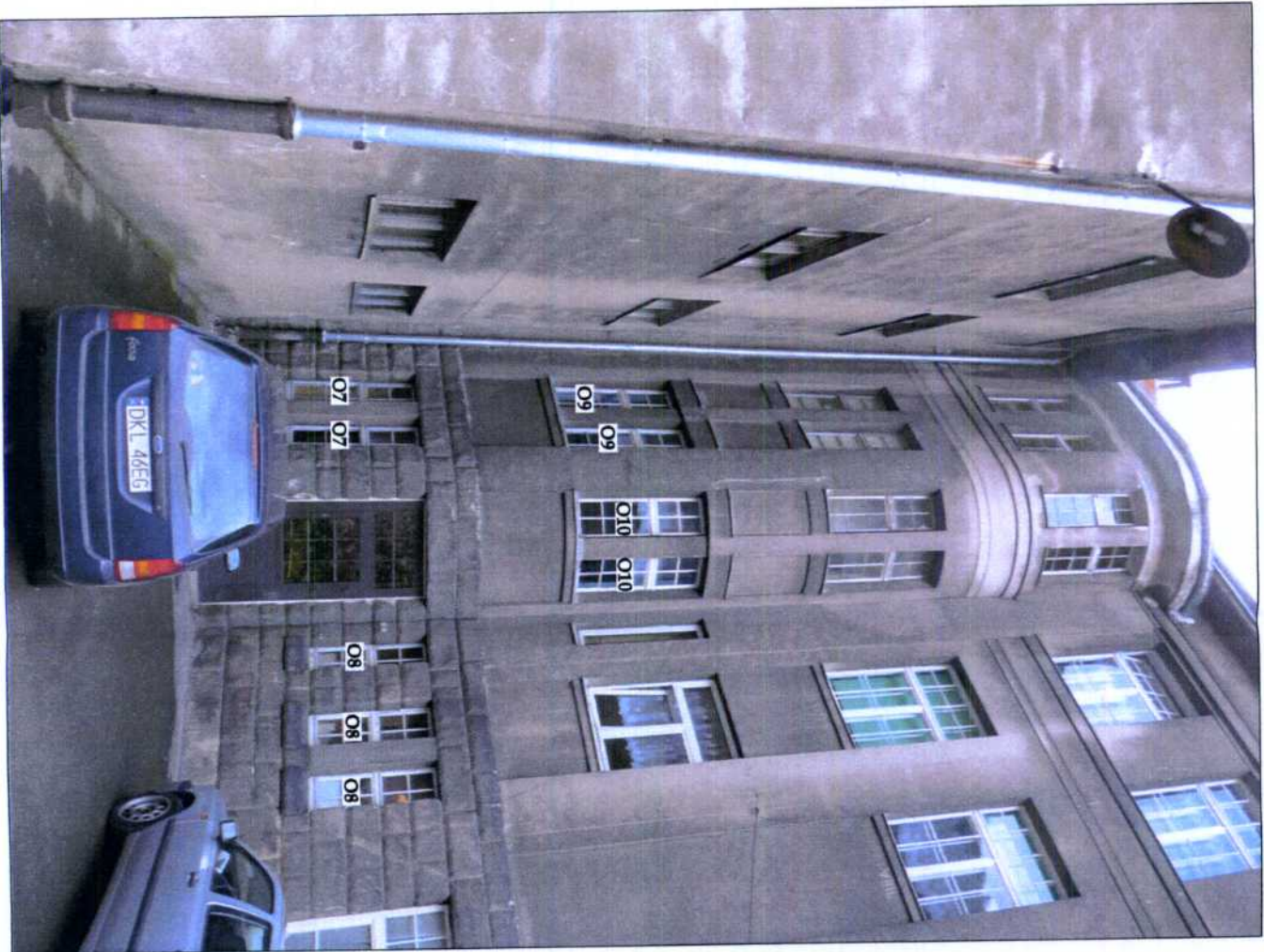

ELEWACJA TYLNA CZ. "F" (ZDJĘCIE)

	FIRMA "HTM" 57-300 KŁODZKO UL. WOLANÓWCA 53 tel.079/ 647 53 33 tel.kom. (0601) 863 996 57-300 KŁODZKO UL. OKRZEŻE 7 tel.kom. (079) 647 55 00 USŁUGI OGÓLNOBUDOWLANE I PROJEKTOWE		NR UMOWY FAZA P.B.
	TYTUŁ RYSUNKU	ELEWACJA TYLNA CZ. "F" (ZDJĘCIE)	
OBIEKT	WYMIANA STOLARKI OKIENNEJ GIMNAZJUM NR 1 W KŁODZKU		DATA P.B.
INWESTOR	GIMNAZJUM NR 1 im. ADAMA NICKIEWICZA 57 - 300 KŁODZKO, ul. ZAWISZY CZARNIEGO 5		DATA P.B.
SKALA	GŁÓWNY PROJEKTANT mgr inż. Andrzej Sienkiewicz ul. Władysława IV 4 97-117 KŁODZKO (tel. kom. 124 1 8 4 kom. 124 8 7) Wodociąg 57-300 Kłodzko ul. Wolanowska 53	ASYSTENT MACIEJ MARCIEWICZ 	NR RYSUNKU 6

OZNACZENIE	SCHEMAT wymiarów w rys. w mm		ILOŚĆ SZTUK	PCV
	S	H		
01	1120	1880	15	PCV
02	1040	1800	4	PCV
03	865	845	4	PCV
04	2690	850	20	PCV
05	580	1880	0	PCV
06	700	1900	6	PCV
07	740	1800	2	PCV
08	790	1800	3	PCV
09	740	1900	2	PCV
010	620	1800	2	PCV
011	1140	1900	1	PCV

		FIRMA "HTM" 57-300 KŁODZKO UL. WOLNOŚCI 53 tel.(071) 647 53 53 lub kom. (0901) 993 995 57-300 KŁODZKO UL. OKRZEŃ 7 tel.kom. (071) 647 53 00 USŁUGI OGÓLNOBUDOWLANE I PROJEKTOWE	
Tytuł RYSUNKU	ZESTAWIENIE STOLARKI OKIENNEJ		
OBIEKT	WYMIANA STOLARKI OKIENNEJ GIMNAZJUM NR 1 W KŁODZKU		
INWESTOR	GIMNAZJUM NR 1 im. ADAMA MICKIEWICZA 57 - 300 KŁODZKO, ul. ZAWISZY CZARNEGO 5		
SKALA	GŁÓWNY PROJEKTANT	ASYSTENT	NR DOKOWY
	mgr inż. Andrzej Winiarski ul. Wolności 53, 57-300 Kłodzko (071) 647 53 53 57-300 Kłodzko ul. Wolności 53	 MACIEJ MARBECZ	FAZA P.R. DATA 09/2008 NR RYSUNKU 7

01

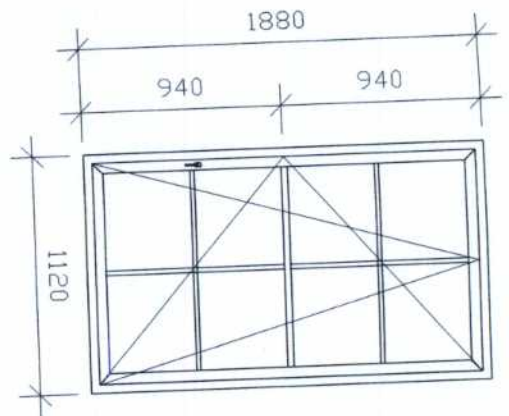

02

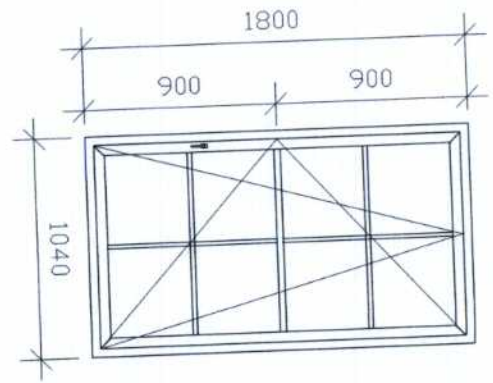

03

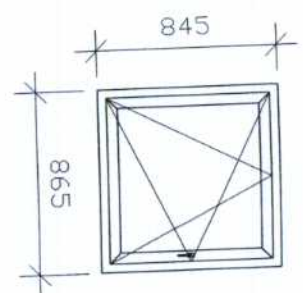

04

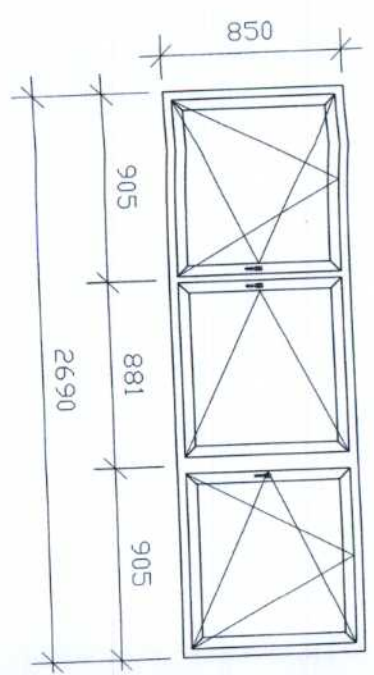

05

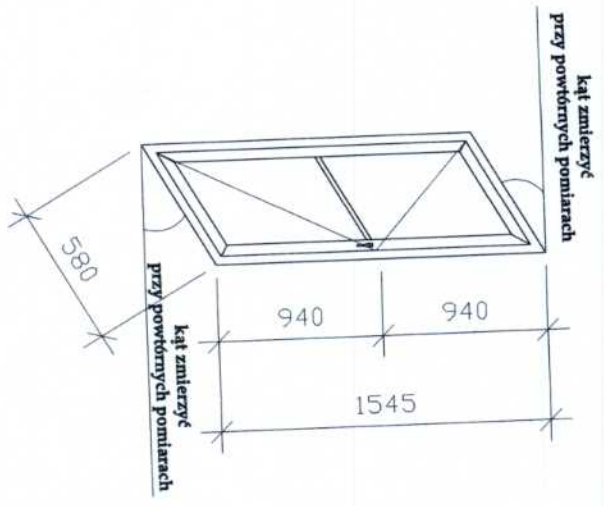

		FIRMA "HTM" 57-300 KRODZKO UL. WOLNOŚCI 53 tel. (074) 647 55 33 tel.kom. (0601) 893 995 57-300 KRODZKO UL. OKRZEZI 7 tel.fax. (074) 647 55 00 USŁUGI OGÓLNOBUDOWLANE I PROJEKTOWE		NR DOKUM. 8	
TYTUŁ RYSUNKU WYMIARY SZCZEGÓLOWE OKIEN		GŁÓWNY PROJEKTANT MACEJ MAREKWIŃCZ		FAZA P.B. DATA 09.2008	
OBIEKT WYMIANA STOLARKI OKIENNEJ GIMNAZJUM NR 1 W KRODZKU		ASYSTENT MACEJ MAREKWIŃCZ		NR RYSUNKU 8	
INWESTOR GIMNAZJUM NR 1 im. ADAMA MICKIEWICZA 57-300 KRODZKO, ul. ZAWISZY CZARNEGO 5		SKALA 1:25		(02) tel. 1 84 4 44 12 873 Włocławek 57-300 Krodzko 64 Włocławek 53	

